

Trinciamiscelatore trainato verticale
Vertical Cutter-Mixer Wagon
Carro mezclador arrastrado vertical



T2 | T3

dunkker



YouTube facebook

■ Dunker T2. Doppia coclea, doppi vantaggi Double screw, double benefits Doble sinfín, dobles ventajas

STORTI, a seguito di numerose prove sul campo e della nota esperienza tecnica, si distingue da altri costruttori per un ingegnoso ed esclusivo utilizzo degli spazi e dei movimenti circolatori, in elevazione e in caduta, dei prodotti all'interno del cassone e per la contemporanea efficacia e velocità di taglio-miscelazione di tutti i componenti.

Il risultato è che, a parità di volume dichiarato, DUNKER T2, rispetto ad altri, può caricare e ottimamente miscelare una maggiore quantità di materiale.

STORTI, following many tests in the field and its renowned technical experience, is distinguished from other manufacturers by its ingenious and exclusive use of space and circulatory movements, in rising and fall, of the products inside the tank and the simultaneous cutting-mixing efficiency and speed of all the components.

The result is that, consistent with its declared volume, DUNKER T2, compared to others, may load and optimally mix a greater amount of material.

Los numerosos tests realizados en los últimos años y la reconocida experiencia técnica, han hecho que STORTI se diferencie de otros constructores porque aprovecha de manera ingeniosa y exclusiva los espacios y los movimientos circulatorios, en elevación y caída, de los productos en el interior del cajón mejorando simultáneamente la eficacia y velocidad de corte y mezclado de todos los componentes. Como resultado de todo ello, DUNKER T2, aún declarando la misma capacidad, puede cargar y mezclar en manera óptima mayores cantidades de ingredientes.



Pedana d'ispezione opzionale
Optional inspection platform
Plataforma de inspección opcional



Scaletta d'ispezione standard
Standard inspection ladder
Escalera de inspección standard

Nuove porte di scarico dirette standard
New standard direct discharge doors
Nuevas puertas de descarga directa standard

Telaio indipendente rigidopiù robusto che garantisce una pesatura più accurata
Steadier and stiff frame for a better weighing accuracy
Chasis rígido independiente más robusto para garantizar un pesaje más preciso



Cambio a due velocità di rotazione coclea, anche con leva in cabina trattore (optional)

2 speed gearbox, also with mechanical cable remote control (option)

Cambio con dos velocidades de rotación del sinfín, también con palanca en la cabina del tractor (opción)



Piede di appoggio manuale
Manual foot rest
Pie de apoyo manual



Piede di appoggio a comando oleodinamico collegato all'impianto idraulico del trattore
Hydraulic foot connected to tractor hydraulics and controls
Pie de apoyo hidráulico conectado directamente al tractor

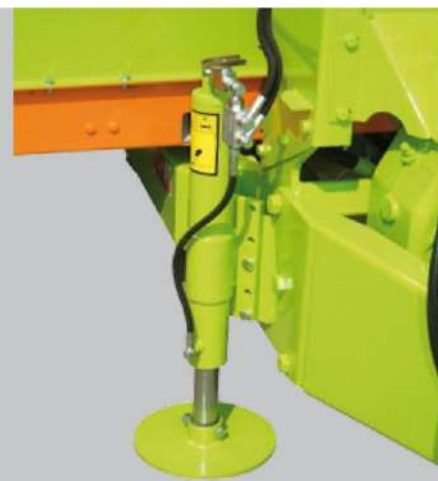

Piede di appoggio a comando oleodinamico collegato all'impianto idraulico del carro miscelatore
Hydraulic foot connected to mixer wagon hydraulics and controls
Pie de apoyo hidráulico conectado a la instalación hidráulica del carro mezclador



Timone ed occhione regolabile in altezza in diverse posizioni
Adjustable drawbar and drawbar eye
Barra de tracción y argolla regulables en altura

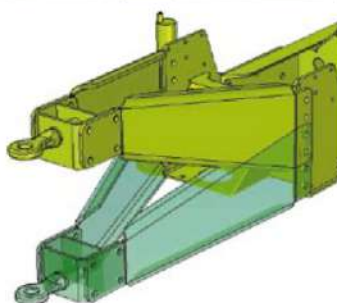

Lo schema evidenzia l'elevazione e la caduta dei prodotti all'interno del cassone, in funzione di un'efficace e rapida attività di taglio-miscelazione di tutti i componenti.

The figure shows the rising and falling of the products inside the tank, for fast and efficient cutting-mixing activity of all the components.

El esquema muestra la elevación y caída de los productos en el interior del cajón, en función de una actividad de corte y mezclado de todos los ingredientes rápida y eficaz.



Due tipologie di comandi: elettrici (a sinistra) e meccanici flessibili al trattore (a destra)

Two types of controls: electrical remote controls (left) and mechanical cable remote controls (right)

Dos tipos de mandos: eléctricos (izquierda) y mecánicos flexibles (derecha)

■ Dunker T2. Grandi cubature

Nell'ottica di sviluppo continuo di prodotti per le più moderne aziende zootecniche, Storti amplia la propria gamma di trainati verticali bicoclea con le nuove cubature da 24, 27, 30 e 33 m³. Nonostante la loro grande capacità, questi modelli sono stati progettati in modo tale di ridurre al massimo i loro ingombri in larghezza e altezza, garantendo un'ottima manovrabilità.

■ Dunker T2. High capacity

With the aim of continuous development of new products for the modern dairy farmers, Storti extends its range of vertical two-auger trailed feed mixers with new capacities: 24, 27, 30 and 33 m³. Despite their large capacities, all these models have been designed in such a way as to minimize their dimensions in width and height, providing excellent maneuverability.

■ Dunker T2. Grandes capacidades

Con el objetivo de desarrollar nuevos productos para la moderna empresa zootécnica, Storti amplia su gama de carros arrastrados verticales de doble sinfín con las nuevas capacidades 24, 27, 30 y 33 m³. A pesar de su gran capacidad, estos modelos han sido proyectados para reducir al máximo sus medidas en longitud y altura, garantizando una óptima maniobrabilidad.

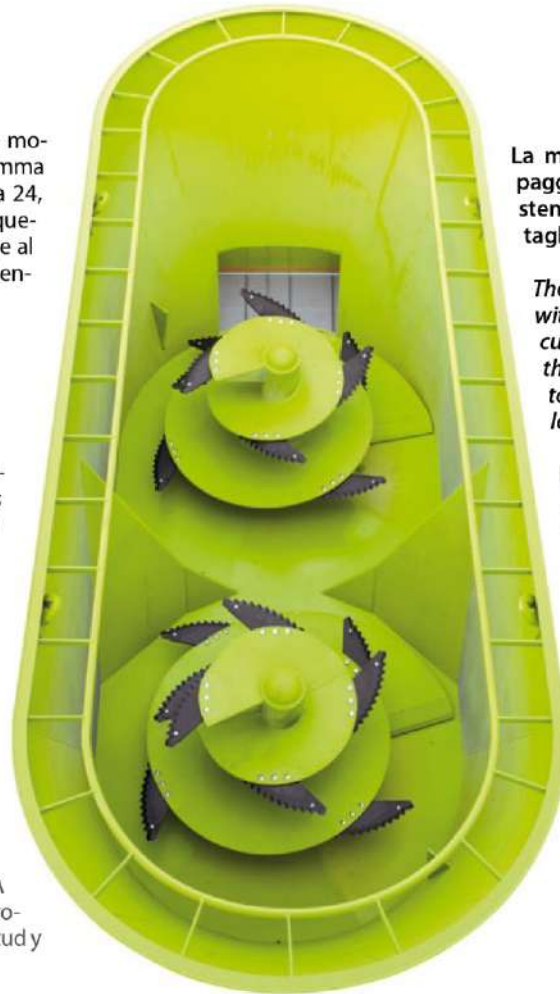

La macchina può essere equipaggiata con coltelli al tungsteno più lunghi dedicati al taglio della fibra lunga.

The machine can be equipped with special tungsten coated cutting blades, longer than the standard ones, in order to improve the cutting of long fibers.

Es posible montar cuchillas al tungsteno más largas dedicadas especialmente al corte de fibra larga.





4 ruote singole nuove
435/50 R19.5 su bilancio rigido
(standard su T2 300 & 330)

4 new single wheels
435/50 R19.5 on rigid boogie
(standard for T2 300 & 330)

4 ruedas simples nuevas
435/50 R19.5 con cabestrillo rigido
(standard en los T2 300 & 330)

Cardani per impieghi gravosi
Heavy duty PTO shaft
Tomas de fuerza para trabajos pesados



Macchina standard con scarico anteriore bilaterale
con tappeto e comandi meccanici flessibili
Standard machine equipped with double front discharge
by PVC belt and mechanical cable remote controls
Máquina standard con descarga anterior bilateral con
cinta y mandos mecánicos flexibles

Cotelli standard (disponibili
con o senza rivestimento al tungsteno)
Standard cutting blades
(available with or without tungsten coating)
Cuchillas standard (disponibles con o sin
revestimiento al tungsteno)



Cotelli più lunghi, con rivestimento al tungsteno,
speciali per il taglio della fibra lunga
Special tungsten coated cutting blades, longer than
the standard ones, in order to improve
the cutting of long fibers.
Cuchillas más largas, con revestimiento al
tungsteno, especiales para el corte de fibra larga

LA TECNOLOGIA STORTI ESALTA E VALORIZZA IL TMR-UNIFEED

Soltanto una miscelazione di qualità eccellente può offrire un nutrimento appetibile per il bestiame, evidenziando tutti i vantaggi produttivi di questo sistema di alimentazione. Grazie a studi mirati all'ottenimento dell'unifeed "ideale", i trinciamiscelatori Storti, abbinati ad alimenti di qualità, forniscono una razione fresca, appetibile, con un'adeguata struttura, in grado di assicurare la giusta ruminazione. Curare con attenzione questo aspetto consente il controllo delle fermentazioni ruminali e una maggiore digeribilità della componente fibrosa della dieta. Tutte queste caratteristiche assicurano un maggior benessere dell'animale e quindi una maggiore produzione.

STORTI TECHNOLOGY ENHANCES AND MAKES THE MOST OF TMR SCIENCE

Only a high quality mixed ration can offer a desirable feeding for the cattle, obtaining at the same time the advantages the TMR system provides. Thanks to the research activity carried out with the aim of achieving the optimal TMR, Storti's mixer wagons, together with high quality feeding components, are able to guarantee a fresh and desirable ration, with adequate physical characteristics in order to guarantee the correct rumination. This allows a perfect control of the ruminal fermentations and an increased digestibility of TMR's fibrous part. All these factors assure a higher well-being of the cattle and a higher production performance.

LA TECNOLOGÍA STORTI VALORIZA EL TMR-UNIFEED

Solamente una mezcla de excelente calidad puede ofrecer un alimento apetecible para el ganado, mostrando todas las ventajas productivas de este sistema de alimentación. Gracias a estudios dedicados a obtener el unifeed "ideal", los carros Storti, unidos a alimentos de calidad, suministran una ración fresca, apetecible y con una estructura física adecuada, en grado de asegurar la perfecta rumiadura. Prestando especial atención a este aspecto se garantiza un mayor control de las fermentaciones en la panza de los rumiantes y una mayor digestibilidad de la parte fibrosa de la dieta. Todas estas características aseguran un mayor bienestar del animal y, por tanto, un mayor productividad.

■ Dunker T3.
Robustezza, velocità e qualità
Strength, speed and quality
Fuerza, velocidad y calidad

Il nuovo Dunker T3, con cubature da 36, 40 e 44 m³, abbina un'eccezionale robustezza ad una straordinaria velocità di lavoro, anche con carichi di fieno molto pesanti, garantendo un Unifeed soffice, omogeneo ed appetibile per gli animali.

Le geometrie del cassone e delle coclee sono state studiate per permettere il carico e la lavorazione di grosse quantità di prodotti fibrosi. Infatti, le prove con carico simultaneo di diverse rotoballe hanno dimostrato che la macchina lavora a pieno regime anche in condizioni molto gravose.

Storti new Dunker T3, with 36,40 and 44m³ capacities, combines perfect strength with an extraordinary working speed even with heavy hay loads, guaranteeing a soft, homogeneous and a desirable TMR for the animals.

The geometries of the tank and augers have been studied in order to allow the use of high quantity of fibre. Furthermore, the several tests made with simultaneous loading of round bales have demonstrated the quality of the machine which has proved to work also under heavy duty conditions.

El nuevo Dunker T3, con capacidades de 36, 40 y 44 m³, es excepcionalmente robusto y, al mismo tiempo, extraordinariamente rápido en la preparación de la receta, incluso cargas muy pesadas de heno o hierba seca, garantizando un Unifeed delicado, homogéneo y apetible para los animales. Las geometrias de la caja y de los sinfines han sido estudiadas para poder cargar y trabajar con grandes cantidades de productos fibrosos. De hecho, las pruebas en las que han sido cargadas simultáneamente varias pacas redondas han demostrado que la máquina trabaja perfectamente en condiciones muy duras.



6 ruote singole ricoperte 435/50 R19.5 su tridem ammortizzato a balestre standard con primo e terzo assale autosterzanti e bloccaggio retro-marcia

6 remoulded 435/50 R19.5 single wheels on standard leaf-spring suspended self-steering tridem with self-steering first and third axle and reverse-gear locking

6 ruedas recauchutadas 435/50 R19.5 con tridem con suspensiones de ballestas standard con primer y tercer eje autodireccionales y bloqueo de la marcha atrás



La Certificazione di Qualità ISO 9001:2008, rilasciata dal prestigioso Ente Svizzero SQS, è il riconoscimento tangibile di questa politica della Qualità.

The ISO 9001:2008 Quality certification, issued by the prestigious Swiss entity SQS, is the tangible recognition of this Quality policy.

La certificación de Calidad ISO 9001:2008, emitida por el prestigioso ente Suizo SQS, es el reconocimiento tangible de la política de Calidad de Storti.





Porta di scarico diretto
Direct discharge door
Puerta de descarga directa



Riduttori standard dimensionati
per impieghi particolarmente gravosi
Standard gearboxes for heavy duty
Reductores standard dimensionados
para trabajos pesados

Cardani per
impieghi gravosi
*Heavy duty
PTO shaft*
Tomas de fuerza
para trabajos pesados



dunker T2 | T3

Vers. 0113 IT EN ES • Nell'interesse di un continuo sviluppo dei prodotti, Storti S.p.A. si riserva il diritto di cambiare in qualsiasi momento le specifiche dei prodotti stessi. Dati indicativi e non vincolanti per la casa costruttrice • Technical data and images are guideline only. In the effort to provide products that constantly meet client requirements, Storti S.p.A. reserves the right to apply updates at any time and without notice. • Storti S.p.A. se reserva el derecho de cambiar en cualquier momento las características técnicas y/o los productos por enteros en el interés de un desarrollo continuo de tales productos. Los datos son indicativos y no son vinculantes para la empresa constructora.

Dunker T2 140
Dunker T2 160
Dunker T2 180
Dunker T2 210
Dunker T2 240S

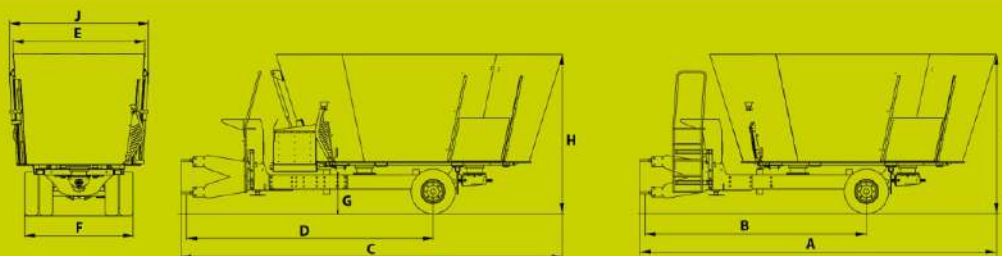

	A	B	C	D	E	F	G	H	I	J	Potenza richiesta Required power Potencia necesaria	Peso a vuoto Empty weight Peso en vacío	Peso a massimo carico Full load weight Peso con carga completa	
	m ³	mm	mm	mm	mm	mm	mm	mm	mm	mm	kW-HP	kg	kg	
Dunker T2 140	14	6.435	4.110	6.895	4.750	2.410	2.045	720	2.505	2.460	---	52 - 70	5.740	12.600
Dunker T2 160	16	6.500	4.110	6.960	4.750	2.430	2.045	720	2.705	2.660	2.550	56 - 75	5.860	12.600
Dunker T2 180	18	6.560	4.110	7.020	4.750	2.450	2.045	720	2.885	2.840	2.550	60 - 81	6.060	12.600
Dunker T2 210	21	6.710	4.110	7.350	4.750	2.460	2.230	875	3.120	3.120	2.550	66 - 90	7.100	16.000
Dunker T2 240S	24	6.780	4.110	7.420	4.750	2.480	2.230	875	3.365	3.365	2.550	70-95	7.720	16.000

Dunker T2 240L
Dunker T2 270

Dunker T2 300
Dunker T2 330

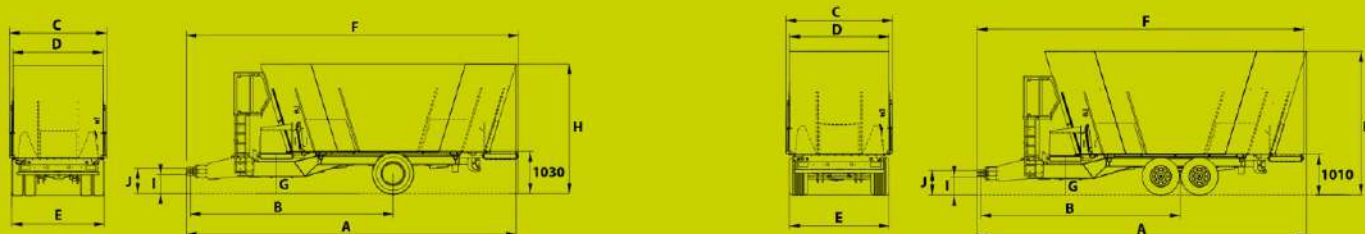

	A	B	C	D	E	F	G	H	I	J	Potenza richiesta Required power Potencia necesaria	Peso a vuoto Empty weight Peso en vacío	Peso a massimo carico Full load weight Peso con carga completa	
	m ³	mm	mm	mm	mm	mm	mm	mm	mm	mm	kW-HP	kg	kg	
Dunker T2 240L	24	8.145	5.030	2.700	2.500	2.535	8.210	960	2.970	465	610	82 - 110	9.950	17.500
Dunker T2 270	27	8.145	5.030	2.700	2.500	2.535	8.210	960	3.155	465	610	82 - 110	10.150	17.500
Dunker T2 300	30	8.200	5.030	2.700	2.500	2.485	8.210	950	3.340	450	600	104 - 140	10.750	22.500
Dunker T2 330	33	8.270	5.030	2.700	2.500	2.485	8.210	950	3.565	450	600	104 - 140	11.000	22.500

Dunker T3 360
Dunker T3 400
Dunker T3 440

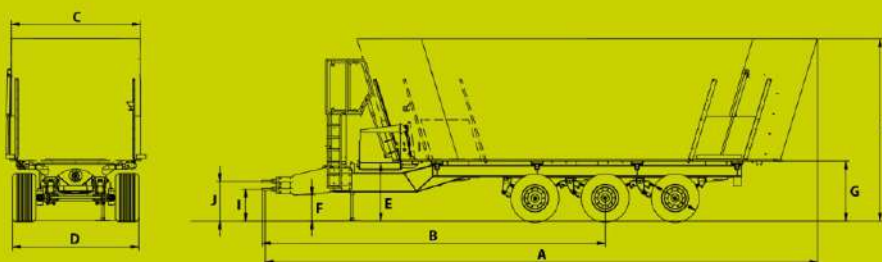

	A	B	C	D	E	F	G	H	I	J	Potenza richiesta Required power Potencia necesaria	Peso a vuoto Empty weight Peso en vacío	Peso a massimo carico Full load weight Peso con carga completa	
	m ³	mm	mm	mm	mm	mm	mm	mm	mm	mm	kW-HP	kg	kg	
Dunker T3 360	36	10.580	6.650	2.500	2.550	1.110	500	1.150	3.100	610	760	156 - 210	16.200	32.500*
Dunker T3 400	40	10.650	6.650	2.500	2.550	1.110	500	1.150	3.310	610	760	156 - 210	16.450	32.500*
Dunker T3 440	44	10.700	6.650	2.500	2.550	1.110	500	1.150	3.490	610	760	156 - 210	16.700	32.500*

* Peso a massimo carico a 25 km/h
* Full load weight at 25 km/h
** Peso con carga máxima a 25 km/h

Rivenditore autorizzato
Authorized Dealer
Distribuidor autorizado



Essencial no campo



R. Fernando Souza, 533 - Distrito Industrial - São João da Boa Vista-SP
Cep 13877-755 - Tel (19) 3813-9706 - vendas@nogueira.com.br

STORTI S.p.A.

37050 Belfiore (VR) ITALY
Via Castelletto, 10
Tel. +39 0456 134 311 Fax +39 0456 149 006
info@storti.com